

Name _____

Analyze, Compare, and Create Shapes

Dear Family,

Your child is continuing to learn about geometry. In this topic, he or she will work with both 2-dimensional and 3-dimensional shapes to create other shapes. He or she will also learn to use pattern blocks of different shapes to make new shapes, and how to use solid figures and materials to make new shapes.

Solid Shapes

Use solid figures to create new shapes, and then tell what figures were used to make the new shape.

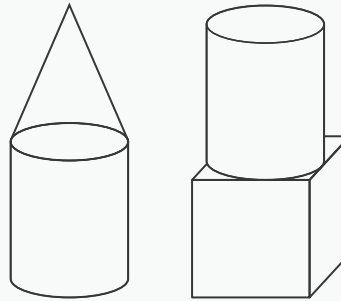

Here is an activity to do with your child to practice identifying solid shapes.

Make a Shape

Provide craft sticks, pipe cleaners, or string for your child to make shapes with. Name a shape and have your child draw that shape on a piece of paper. Have your child make that same shape using the materials you provided. Repeat using the following shapes: circle, square, rectangle, triangle, hexagon.

Observe Your Child

During this activity, ask your child which materials he or she could use to make a circle. Have your child make the circle using the material and ask why he or she chose that material.

Analizar, comparar y crear figuras

Estimada familia:

Su niño(a) está aprendiendo sobre geometría. En este tema, él o ella trabajará con figuras bidimensionales y tridimensionales para crear otras figuras. Aprenderá a usar bloques de patrón de diferentes figuras para crear otras figuras. También aprenderá a usar sólidos y materiales para hacer nuevas figuras.

Sólidos

Usen sólidos para crear figuras nuevas y luego, digan qué sólidos usaron para crear las nuevas figuras.

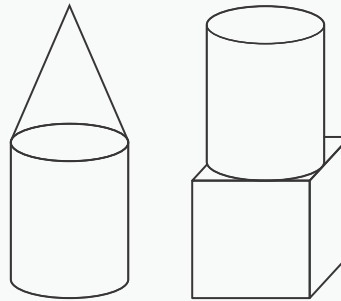

Aquí se presenta una actividad que puede hacer con su niño(a) para practicar la identificación de los sólidos.

Hacer una figura

Dé a su niño(a) palillos de manualidades, limpiapipas o cuerda para hacer figuras con ellos. Nombre una figura y pídale a su niño(a) que dibuje esa figura en un papel y luego, construya la misma figura usando los materiales que le dio. Repita usando las figuras siguientes: círculo, cuadrado, rectángulo, triángulo, hexágono.

Observe a su niño(a)

Durante esta actividad, pregúntele a su niño(a) qué materiales podría usar para hacer un círculo. Pídale que construya el círculo usando el material y pregúnte por qué escogió ese material.